

The background features a collage of playing cards and a jester. At the top, there's a row of cards including the Ace of Spades, a Club, and a King of Spades. On the right, a jester with a pointed hat and a red tunic is visible. The bottom section shows more cards, including a Queen of Hearts, a King of Hearts, and a King of Clubs. The entire scene is set against a patterned, ornate background.

BRIDGE - EXCLUSIV

EXTRABLATT NO. 39

*von Susanne & Maximilian Buchmayr*

## **Liebe BridgefreundInnen,**

Kommt jetzt ein zweiter Lockdown?

Natürlich gibt es angesichts der Ungewissheit, die aufgrund der aktuellen Entwicklungen herrscht, wichtigere Themen als Bridge - und dennoch ist es für die meisten von uns doch ein Bestandteil unseres Lebens, den wir nicht missen wollen. Für die Clubs ist die Situation eine große Herausforderung, schon allein aus finanziellen Gründen, aber auch, weil es doch der Zweck jedes Clubs ist, seinen Mitgliedern Möglichkeiten zu bieten, miteinander einen schönen und wichtigen Teil des Lebens zu verbringen.

Es wird uns nichts anderes übrigbleiben, als die Zähne zusammenzubeissen und mit möglichst viel Vernunft durchzuhalten. Bleiben wir trotz aller widriger Umstände über das Bridge verbunden. Nützen wir möglichst intensiv die Möglichkeiten, die uns allen Viren zum Trotz offenstehen - auch wenn das Internet kein 100-prozentiger Ersatz für das Live-Spiel ist. Besser als völlige Bridge-Abstinenz ist es allemal.

*Bleibt gesund! Und achtsam! - bis hoffentlich bald*

*Max und Susi*

## Aufgabe 96 Handspiel - mittel

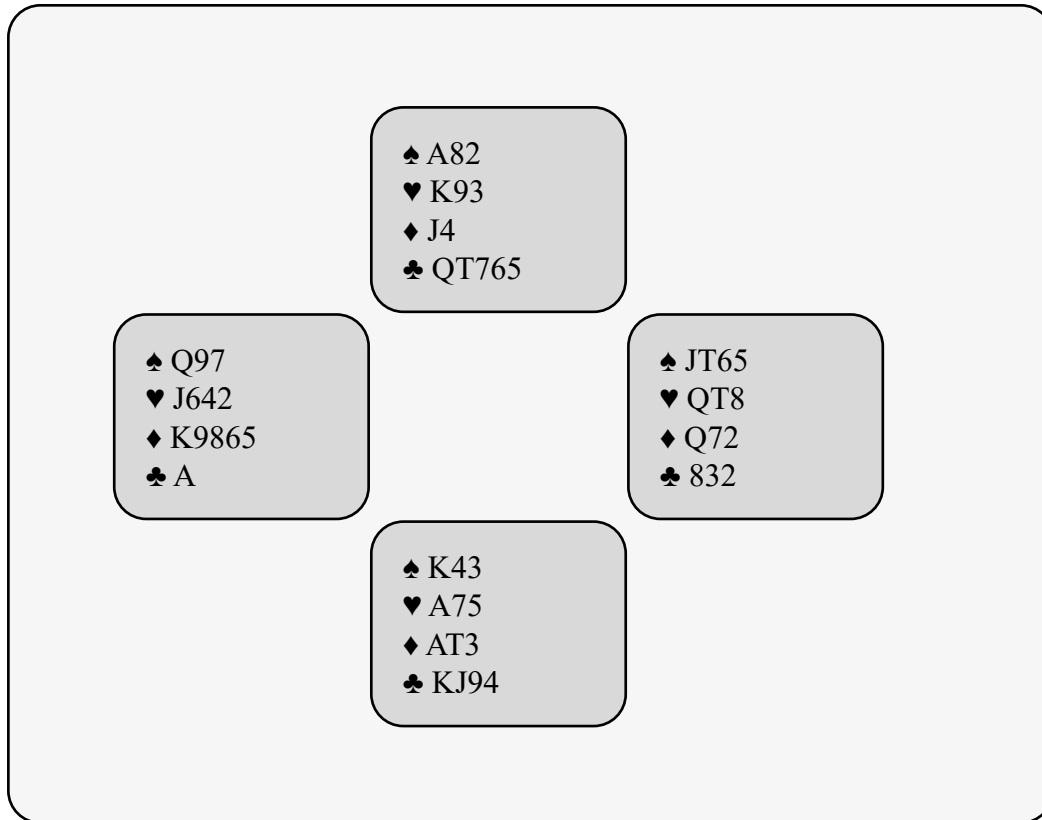

W	N	O	S
		p	1NT
p	3NT	alle passen	

Ausspiel ♦5. Wie planen wir die Partie?

Wir haben nur fünf sichere Stiche und die fehlenden Stiche müssen aus der ♣ kommen. Welche Karte setzen wir im ersten Stich am Tisch ein? Wenn wir eine kleine Karte zugeben, haben wir auf jeden Fall einen zweiten Stopper in ♦ (Ost nimmt die ♦Q, wir stechen mit dem Ass und haben mit T2 zu J noch einen Stopper). Jetzt können wir uns in aller Ruhe der Entwicklung der ♣ widmen.

## Aufgabe 97 Handspiel - mittel

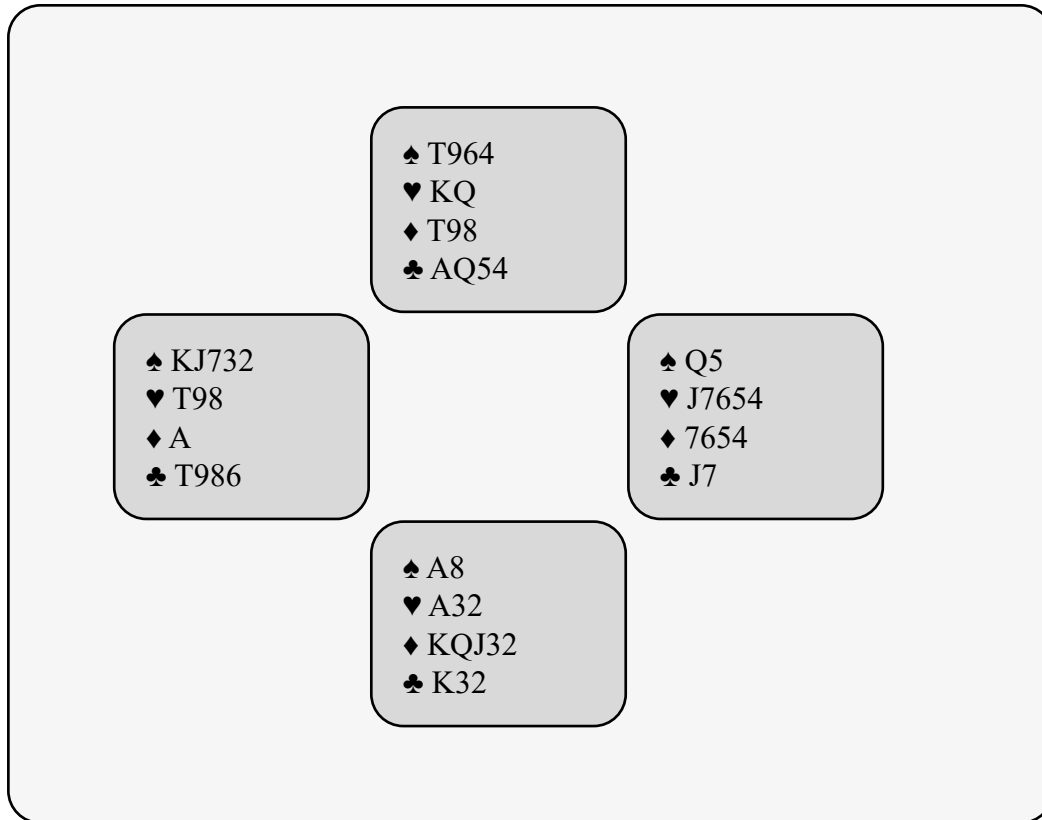

Ausspiel ♠2. Wir geben vom Tisch ♠4, Ost gibt die ♠Q. Wie planen wir die Partie?

Wenn wir jetzt ducken, machen wir nur einen ♠-Stich. Da wir aber am Tisch ♠T9 haben, können wir mit dem ♠A stechen und haben noch einen zweiten Stopper am Tisch und können die ♦ entwickeln.

W	N	O	S
	1NT	p	2♣
p	2♦	p	3NT
p	p	p	

# Aufgabe 98 Handspiel - mittel

Ausspiel ♠9. Wie planen wir die Partie?

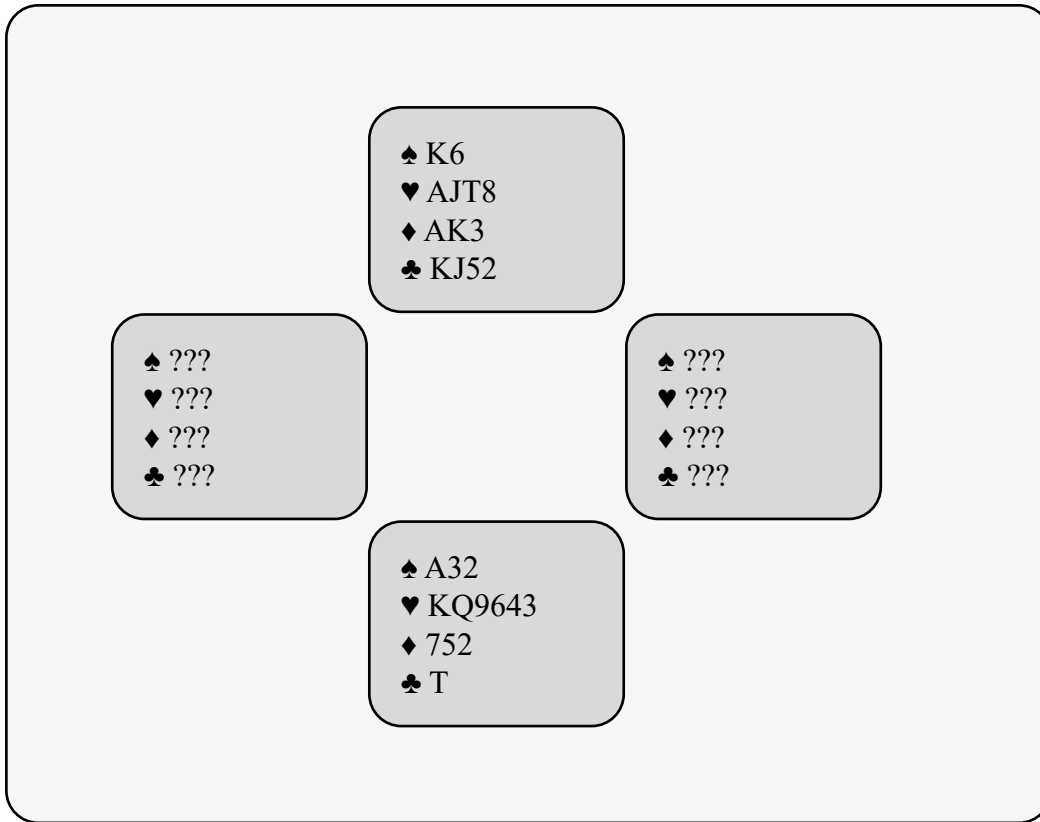

W	N	O	S
		1♦	1♥
p	4NT	p	5♠*
p	6♥	alle passen	

\* 2 keycards + ♥Q

# Aufgabe 99 Handspiel - knifflig

Ausspiel ♠2. Wie planen wir die Partie?

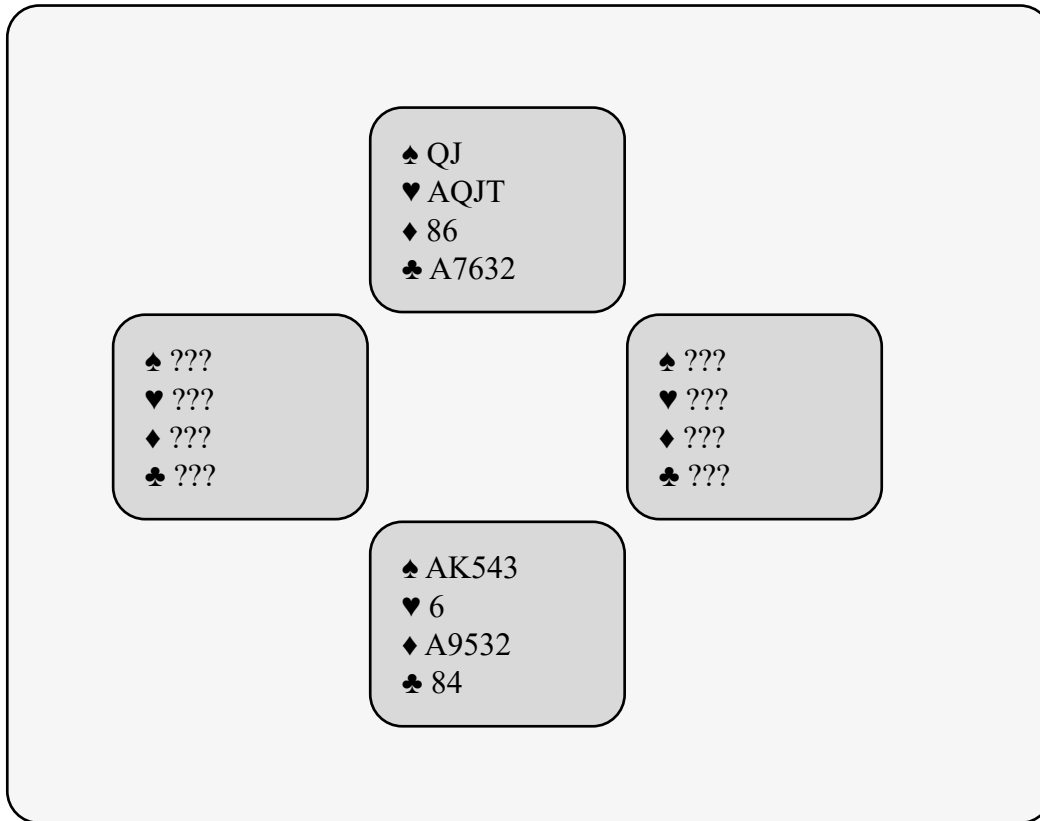

W	N	O	S
			1♠
p	2♣	p	2♦
p	2♥	p	3♦
p	3NT	alle passen	

# GOURMET-HÄPPCHEN

## Feines aus der Bridge-Literatur

♠ KQJT7  
♥ KJ9  
♦ KJT  
♣ J2

### Ein unerwartetes Resultat

Ha, diesmal werden wir den vorwitzigen Gegner aber ordentlich erwischen! Die Eröffnung unseres rechten Gegners: 3 NT - das ist „Gambling“, eine 7er Unterfarbe. Aber da wir vier ♠-Stiche und Einstiche in den roten Farben haben, geben wir ein Strafkontra, unser linker Gegner stellt sich mit einem Rekontra ein - na ja, der kennt ja unser Blatt nicht. Wir spielen den ♠ König aus und harren der Dinge, die da kommen.

# GOURMET-HÄPPCHEN

## Feines aus der Bridge-Literatur

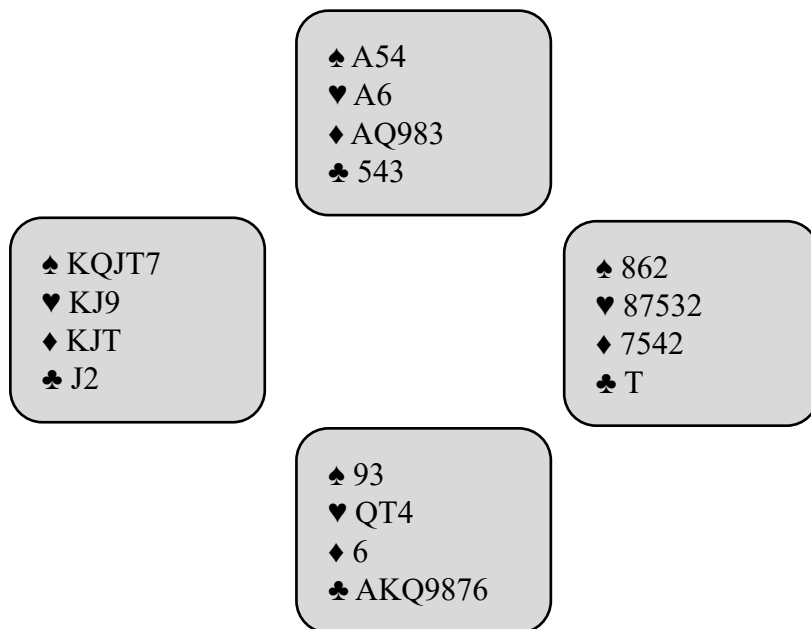

Und die Dinge kommen schneller, als uns lieb ist:

Der Gegner sticht unseren Angriff mit dem ♠ Ass und spielt sieben Stiche in ♣ ab - das heißt, wir können uns nur fünf Karten behalten und vor dem letzten Abwurf entsteht folgende Situation:

Quelle: Hugh Kelsey, Bridge for the Connoisseur. Master Bridge Serie.



# GOURMET-HÄPPCHEN

## Feines aus der Bridge-Literatur

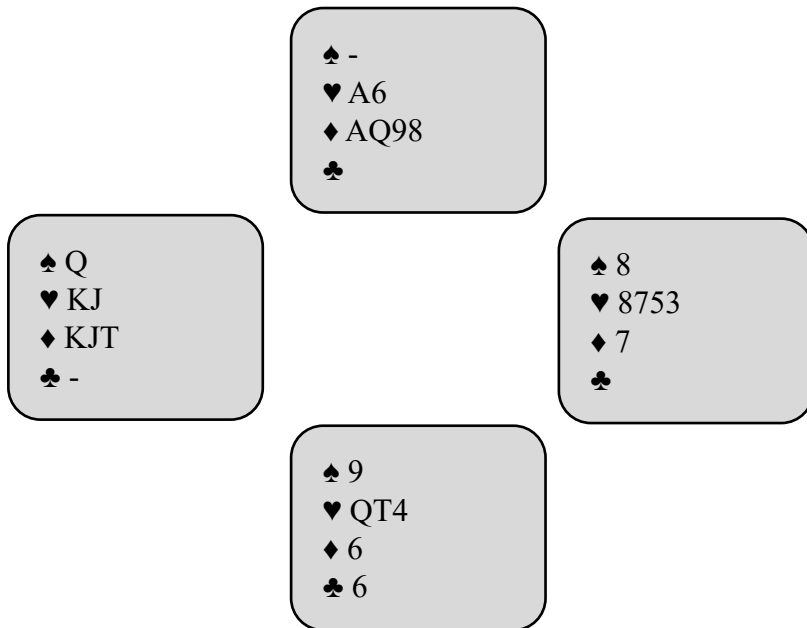

Auf das Spiel von ♣6 passiert die Katastrophe: Wenn wir uns von einer ♦ trennen, ist die Farbe am Tisch nach einem Impass hoch.

Wählen wir eine ♥, macht der Gegner drei ♥-Stiche und wir müssen uns wieder von einer ♦ oder ♠ trennen.

Und wenn wir eine ♠ wegwerfen, wird das Problem auch nicht lustiger, da uns der Gegner mit dem Abspiel von ♠9 zu einem weiteren Abwurf zwingt.

Das unerwartete und unerfreuliche Resultat: 3 NTxx mit vier Überstichen, das zählt in zweiter Gefahrenlage eindruckliche 2600.

Vielleicht hätten wir doch nicht kontrieren sollen?

Quelle: Freddie North, Aunt Agatha plays Tournament Bridge. faber and faber.

# Der Countdown läuft.

Am 2. November ist es soweit: Der neue Kurs der Bridge-Akademie Online startet.

Bei **BRUSH IT UP - SILBER** hast du Gelegenheit, den gesamten Stoff des Silberkurses zu wiederholen und mit vielen Übungen zu trainieren.

In 8 Wochen effizient und mit Freude zu besserem Bridge. Deine Gegner sollten sich fürchten!

